

C.H.Zikesch[®]
Armaturentechnik GmbH

RVW 型水调节阀

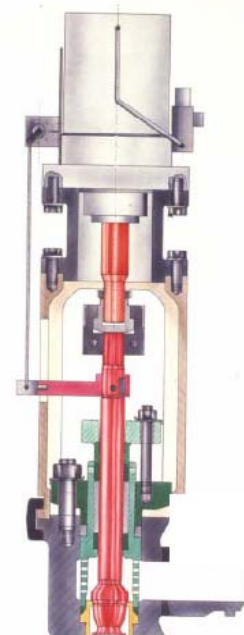
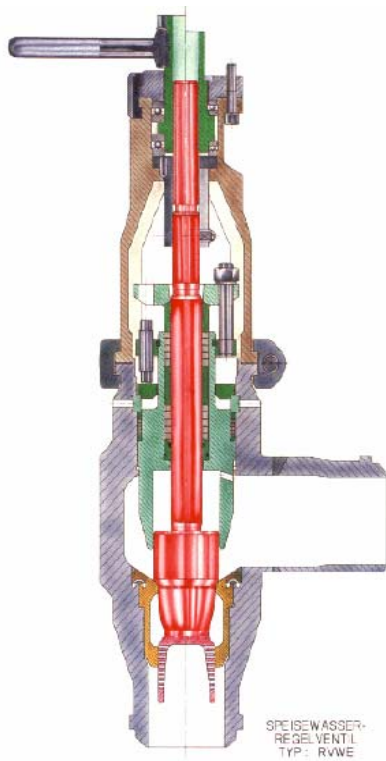

C.H.Zikesch[®]
Armaturentechnik GmbH

Laubenhof 13
D - 45326 Essen

电话 (0) 201-834 080

传真 (0) 201-34 27 71

电子邮件 Info@zikesch.de

中国代理: 重庆登华科技发展有限公司
地 址: 重庆高新区石桥铺渝州路 29 号附 6-12 号
电 话: 023-68617500
传 真: 023-68618144
E-MAIL: cqkenway@163.com
Website: <http://www.kenway-cn.com>

Kennlinie-阀锥特性曲线

RVW 型水调节阀

高产量锻钢 RVW 系列

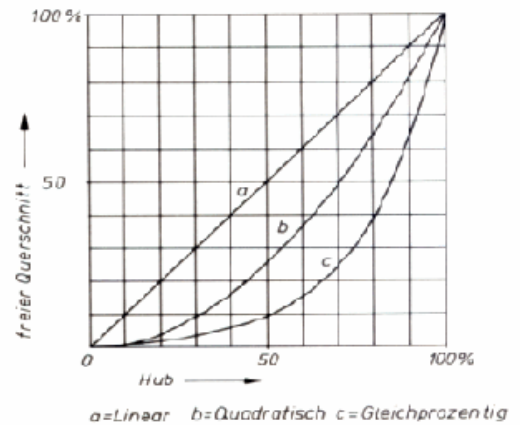

1. 应用

在此介绍的 RVW 系列适用于在最高压力、温度和输出的条件下使用。

RVW 水调节阀用于必须降低水压的各种行业中。

本设备是有效的减压阀。

2. 设计和运行方式

阀体有侧面入口接头并装配有焊接就位、但可以更换的阀座，以及适应流量的膨胀锥。阀轴和阀锥制成一个整体。阀轴要安得使其没有振动，并且在阀盖中衬套和阀心中第二个衬套中其运行没有振动。阀盖和阀门通过易于组装的夹紧装置固定在一起。噪声水平通过内部通路的特殊设计保持低水平。控制装置的脉冲引起阀门促使阀锥改变位置。阀座和阀锥之间的间隙允许介质流过。阀门根据介质压力打开，因此，在关闭状况下作用于整个密封。

优点：

简单、坚固的结构和一流的制造确保无故障运行。

有标准组件的结构使得价格合理和交货周期短。操作阀门可以采用多类型传动。

C.H.Zikesch®
Armaturentechnik GmbH

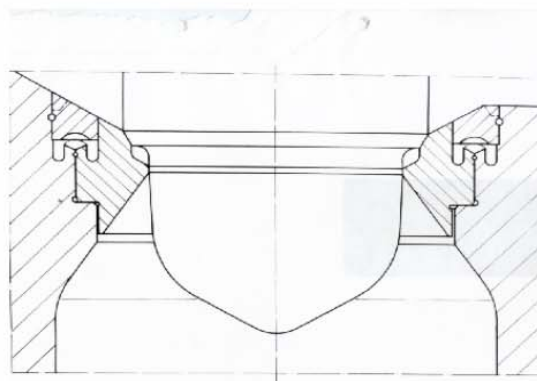
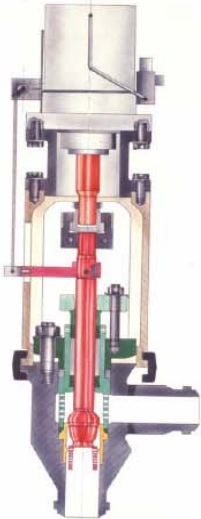
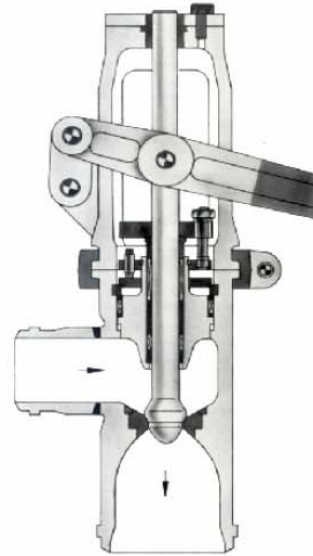
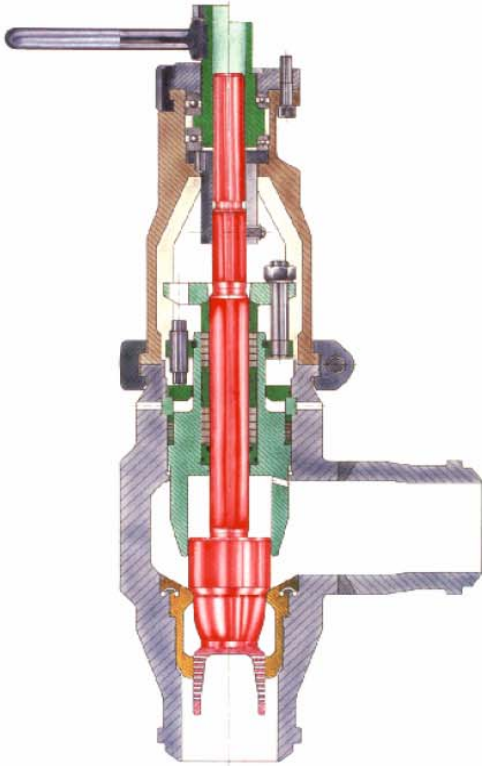

中国代理： 重庆登华科技发展有限公司
地 址： 重庆高新区石桥铺渝州路 29 号附 6-12 号
电 话： 023-68617500
传 真： 023-68618144
E-MAIL: cqkenway@163.com
Website: <http://www.kenway-cn.com>